

ВОЈНА ПОШТА
2977 БЕОГРАД
бр 4 - 104
24.06.2016. године

Позив за подношење
понуде, *д о с т а в љ а .* - _____

На основу члана 39., а у складу са чланом 60. Закона о јавним набавкама (СГ РС бр. 124/12, у даљем тексту „Закон“), ВП 2977 Београд, ул. Вељка Лукића Курјака бр. 33, 11040 Београд (интернет страница: www.nabavke.mod.gov.rs) вас позива да доставите понуду за јавну набавку мале вредности за набавку резервних делови шпорета, штедњака, уређаји за грејање тањира и кућних апарата, по следећем:

Р. бр.	Назив/опис
1	Прекидач гребенасти - 0-1 „4G-16-10U“
2	Прекидач гребенасти - 0-1 „4G-10-10-ПК/380V 10A“
3	Прекидач за грејне плоче „16A/250V~,10A/380V~, T150“ (четвороположајни 3+0)
4	Прекидач за грејне плоче „16A/250V~,10A/380V~, T150“ (седмоположајни 6+0)
5	Склопка „CN-16/220V, 50Hz“
6	Склопка „CN-16/380V, 50Hz“
7	Склопка „P80 АВВ А 16А 400V 7,5 kW“ (за машину за прање судова НОВАРТ – GB)
8	Прекидач за штедњак „32А“ (краће тело – EGO) За велике штедњаке 4 положаја 3+0, <i>осовина 25mm димензија 60x50x42mm</i>
9	Монофазни термостат са предпрекидачем до 320°C „16(4)A/250V“, <i>димензије 03x160mm, капила 900mm</i>
10	Монофазни термостат ТА пећи „110°C 16(4)A/400~“, <i>температура 20-110°C димензије 06x100mm, капила 920mm</i>
11	Папучица кабловска челична женска 2,5mm ² , <i>за проводник 1-2,5 mm², димензија 6,3x0,8mm</i>
12	Грејна плоча за електрични штедњак „O145mm - 1500W“
13	Грејна плоча за електрични штедњак „O180mm - 1500W“
14	Грејна плоча 300x300 - (IGO)
15	Вентил електромагнетни за пару – прикључак 3/4”
16	Вентил електромагнетни за пријем воде једнокраки равни, прикључак 3/4”, излаз 15мм (за машину за прање посуђа WINTERHALTER, тип – STR)
17 ¹	Грејач печењаре „2500W“ – „IGO Ljubljana“
18 ²	Грејач цевести „1500W“ за кипер – „IGO Ljubljana“
19 ³	Грејач електрични „1500W“ за роштиљ – „IGO Ljubljana“
20	Микропрекидач траке „EM PRO MP-10 20227051“ (EI NIS)
21	Микропрекидач „TTD3010 500V 10A“ (за машину за прање судова НОВАРТ – GB)
22	Биметална заштита, тип: „TRB 2-4A“

¹ Слика 1

² Слика 2

³ Слика 3

Напомена: У случају потребе за додатним објашњењима добављачи се могу обратити ВП 2977 Београд, касарна „Генерал Јован Мишковић“, у времену од 08:00 до 14:00 у периоду 27.06-01.07.2016. године. Лице за контакт: мј Саша Димитрић, тел. 011/3603-104, цл Дмитар Саватовић, тел. 011/3603-174.

1. Ознака из јединственог речника набавки: **39722000 – Резервни делови шпорета, штедњака, уређаји за грејање тањира и кућних апарата.**
2. Критеријум за вредновање понуда је економски најповољнија понуда, а параметри који дефинишу пондере су приказани према следећем:
 - I Цена – релативни значај **80**, изражава се у РСД (обухвата све трошкове који се фактуришу за њено извршење);
 - II Квалитет – релативни значај **10**, изражава се у месецима (мери се датом гаранцијом на испоручена добра);
 - III Рок извршења – релативни значај **10**, изражава се у данима (време потребно да се изврши испорука, рачунајући од дана пријема наруџбенице).
3. На основу примљених понуда, врши се пондерисање за набавку добара:
 - Најповољнији понуђач за параметар цена биће онај који буде понудио најнижу цену.
 - Најповољнији понуђач за параметар квалитет биће онај који буде понудио најдужу гаранцију.
 - Најповољнији понуђач за параметар рок извршења биће онај који буде понудио најкраћи рок.Најповољнији понуђач по матрици одлучивања је онај који буде имао укупни највећи збир пондера - односно исти ће бити у коначном рангирању најбоље рангиран.
4. Понуђач мора испунити Законом одређене услове за учествовање у поступку јавне набавке, а понуду у целини припрема и подноси у складу са позивом. У супротном, понуда се одбија.
5. Испуњење обавезних услове за учешће у поступку јавне набавке понуђач доказује давањем изјаве (Прилог 2). Уколико ВП 2977 Београд оцени да су потребна додатна објашњења или је потребно извршити контролу (увид) код понуђача, оставиће понуђачу примерени рок да поступи по позиву.
6. Понуђач је у обавези да писаним путем потврди да предметна средства набавке задовољавају стандарде који важе на територији Републике Србије и поседују потребне сертификате (Прилог 3).
7. ВП 2977 Београд може, уз сагласност понуђача, да изврши исправке рачунских грешака уочених приликом разматрања понуде. У случају разлике између јединичне и укупне цене, меродавна је јединична цена. Ако се понуђач не сагласи са исправком рачунских грешака, ВП 2977 Београд ће његову понуду одбити као неприхватљиву.
8. Рок важења понуде не може бити краћи од 30 (тридесет) дана.
9. Валута плаћања је РСД – вирмански 30 дана, рачунајући од дана протоколисања рачуна изабраног понуђача у протоколу ВП 2977 Београд, а по реализованој испоруци добара.
10. У случају да понуђач који буде изабран као најповољнији не испуни своје обавезе, у складу са понуђеним роком за испоруку добара, ВП 2977 Београд стиче право да за сваки дан закашњења зарачуна и одбије 0,5 промила од вредности рачуна, с тим да укупни зарачунати и одбијени износ не може прећи 5 (пет) % износа рачуна.
11. Упутство понуђачима како да сачине понуду
 - a) Понуда мора бити састављена на српском језику, осим за покретне ствари (ПС) чији назив се исписује у складу са међународно признатим ознакама.
 - b) Обавезна садржина понуде је:

- Попуњен, потписан и печатом оверен „Образац понуде са структуром цена“ (Прилог 1),
- Попуњена „Изјава о испуњености обавезних услова“, у складу са члана 75. Закона (Прилог 2),
- Попуњену, потписану и печатом оверену изјаву да предметна средства набавке задовољавају стандарде који важе на територији Републике Србије и поседују потребне сертификате (Прилог 3),
- Попуњену, потписану и печатом оверену изјаву да понуђач располаже неопходним финансијским и пословним капацитетима за реализацију предметне набавке (Прилог 4),
- Попуњен, потписан и печатом оверен образац „Основни подаци понуђача“ (прилог 5).

12. Понуђач доставља понуду у писаном облику према садржају тачке 11. тако што потребне обрасце из захтева за подношење понуде правилно попуни хемијском оловком или на рачунару, редоследом сложи (од прилога 1 до 5), потпише и печатом овери. Понуду понуђач доставља у затвореној коверти на адресу:

*ВП 2977 Београд
Велка Лукића Курјака бр. 33
11040 Београд*

На коверти понуде треба назначити:

ПОНУДА ЗА ЈН 167

НАБАВКА ДОБАРА – РЕЗЕРВНИ ДЕЛОВИ ШПОРЕТА, ШТЕДЊАКА, УРЕЂАЈИ ЗА ГРЕЈАЊЕ ТАЊИРА И КУЋНИХ АПАРАТА

НЕ ОТВАРАТИ

- 13.** Понуда ће се сматра благовременом ако је у ВП 2977 Београд приспела најкасније до **10:00** часова дана **05.07.2015.** године.
- 14.** Отварање благовремено пристиглих понуда обавиће се у просторијама ВП 2977 Београд, у касарни „Генерал Јован Мишковић“, објекат број 3, канцеларија број 116 одмах по истеку рока за подношење понуда, односно **05.07.2015. године у 10:15 часова.**
- 15.** Отварању понуда могу присуствовати овлашћени представници понуђача, који морају поднети пуномоћје за учешће у поступку отварања понуда. Овлашћени представник понуђача који учествује у поступку отварања понуда има право да приликом отварања понуда изврши увид у податке из понуде који се уносе у записник о отварању понуде. Записник о отварању понуда потписују представник ВП 2977 Београд и овлашћени представници понуђача у коме се евидентира њихово присуство и који преузимају примерак записника.
- 16.** ВП 2977 Београд ће одбити понуду уколико поседује доказ који потврђује да понуђач није испуњавао своје обавезе по раније закљученим уговорима о јавним набавкама који су се односили на исти предмет набавке. Доказ из члана 82. Закона може бити: правноснажна судска пресуда, исправа о реализованом средству обезбеђења испуњених обавеза у поступку јавне набавке или испуњења уговорних обавеза, исправа о наплаћеној уговорној казни, рекламације потрошача, односно корисника, ако нису отклоњене у уговореном року, изјава о раскиду уговора због неиспуњења битних елемената уговора дата на начин и под условима предвиђеним законом којим се уређују облигациони односи, други одговарајући доказ примерен предмету јавне набавке, одређен позивом за подношење понуда, који се односи на испуњење обавеза у ранијим поступцима јавне набавке или по раније закљученим уговорима о јавним набавкама.

17. ВП 2977 Београд ће одлуку о избору најповољније понуде, уколико прибави најмање једну прихватљиву понуду, донети у року од максимално **5 (пет)** дана од дана отварања понуда и исту објавити на интернет страници „www.nabavke.mod.gov.rs“, а свим понуђачима упутити обавештење.
18. Понуђач може поднети захтев за заштиту права понуђача. Захтев за заштиту права подноси се наручиоцу непосредно, а копија се истовремено доставља Републичкој комисији за заштиту права у поступцима јавних набавки, односно поступити у складу са одредбама члана 148-159. Закона (2. Поступак заштите права) ако сматра да су у поступку јавне набавке повређена његова права. Уз захтев за заштиту права, понуђач је дужан да уплати таксу у износу од 60.000,00 динара (број жиро рачуна: 840-742221843-57, шифра плаћања 153, позив на број 97 110-2016, сврха: Републичка административна такса са назнаком: ЗЗПП у поступку ЈНМВ 167 у ВП 2977 Београд, корисник: Буџет Републике Србије).
19. Захтев за заштиту права се може поднети у току целог поступка јавне набавке, против сваке радње наручиоца, осим уколико Законом није другачије одређено. Уколико се захтевом за заштиту права оспорава врста поступка, садржина позива за подношење понуда или конкурсне документације, захтев ће се сматрати благовременим уколико је примљен од стране наручиоца најкасније 3 дана пре истека рока за подношење понуда, без обзира на начин достављања. О поднетом захтеву за заштиту права наручилац обавештава све учеснике у поступку јавне набавке, односно објављује обавештење о поднетом захтеву на Порталу јавних набавки, најкасније у року од 2 дана од дана пријема захтева. После доношења одлуке о додели уговора из чл. 108. Закона или одлуке о обустави поступка јавне набавке из чл. 109. Закона, рок за подношење захтева за заштиту права је 5 дана од дана пријема одлуке. Захтевом за заштиту права не могу се оспоравати радње наручиоца предузете у поступку јавне набавке ако су подносиоцу захтева били или могли бити познати разлози за његово подношење пре истека рока за подношење понуда, а подносилац захтева га није поднео пре истека тог рока.
- Захтев за заштиту права мора да садржи:
- 1) назив и адресу подносиоца захтева и лице за контакт;
 - 2) назив и адресу наручиоца;
 - 3) податке о јавној набавци која је предмет захтева, односно о одлуци наручиоца;
 - 4) повреде прописа којима се уређује поступак јавне набавке;
 - 5) чињенице и доказе којима се повреде доказују;
 - 6) потврду о уплати таксе из члана 156. овог Закона;
 - 7) потпис подносиоца.
20. У року од максимално **8 (осам)** дана од дана доношења одлуке о избору најповољније понуде ВП 2977 Београд издаће наруџбеницу најповољнијем понуђачу.
21. Уколико изабрани понуђач не испуни захтеве из усвојене понуде то ће представљати довољан разлог за поништај Наружбенице, а ВП 2977 Београд ће издати наруџбеницу следећем најповољније оцењеном понуђачу или ће поново спровести поступак јавне набавке.
22. У случају потребе, ВП 2977 Београд задржава право да изврши корекцију количине добара у понуди изабраног добављача, али не више од –10% предвиђених.
23. У складу са чланом 109. став 2. Закона о ЈН, ВП 2977 Београд задржава право да обустави поступак набавке добара из објективних и доказивих разлога.
24. Трошкове припреме и подношења понуде сноси искључиво понуђач и не може тражити од наручиоца накнаду трошкова.
25. Од понуђача се очекује да детаљно проучи услове и спецификације које су садржане у позиву за подношење понуда.

26. Испорука предметних средстава врши се на адресу: ВП 2977 Београд, улица Вељка Лукића Курјака бр. 33, превозом кога обезбеђује и плаћа изабрани најповољнији понуђач.

27. Додатне информације и обавештења у вези са припремом понуде понуђач може тражити путем телефакса на број: 011/3603-174 у времену од 08.00-15.00 часова.

Прилози:

- Прилог бр. 1 - Образац понуде са структуром цена
- Прилог бр. 2 - Изјава о испуњености обавезних услова
- Прилог бр. 3 - Изјава да предметна средства набавке задовољавају стандарде који важе на територији Републике Србије и поседују потребне сертификате
- Прилог бр. 4 - Изјава да понуђач располаже неопходним финансијским и пословним капацитетима за реализацију предметне набавке
- Прилог бр. 5 - Основни подаци понуђача

КБ/КБ

**За ВП 2977 Београд
потпуковник
Богдан Каличанин**

Урађено у једном примерку, ископирано
у 1 примерка и достављено:

- Уз предмет ЈНМВ,
- а/а (без слика и прилога).

Објављено на интернет страници:

- www.nabavke.mod.gov.rs
- www.portal.ujn.gov.rs

Слика 1 - Грејач печењаре „2500W“ – „IGO Ljubljana“

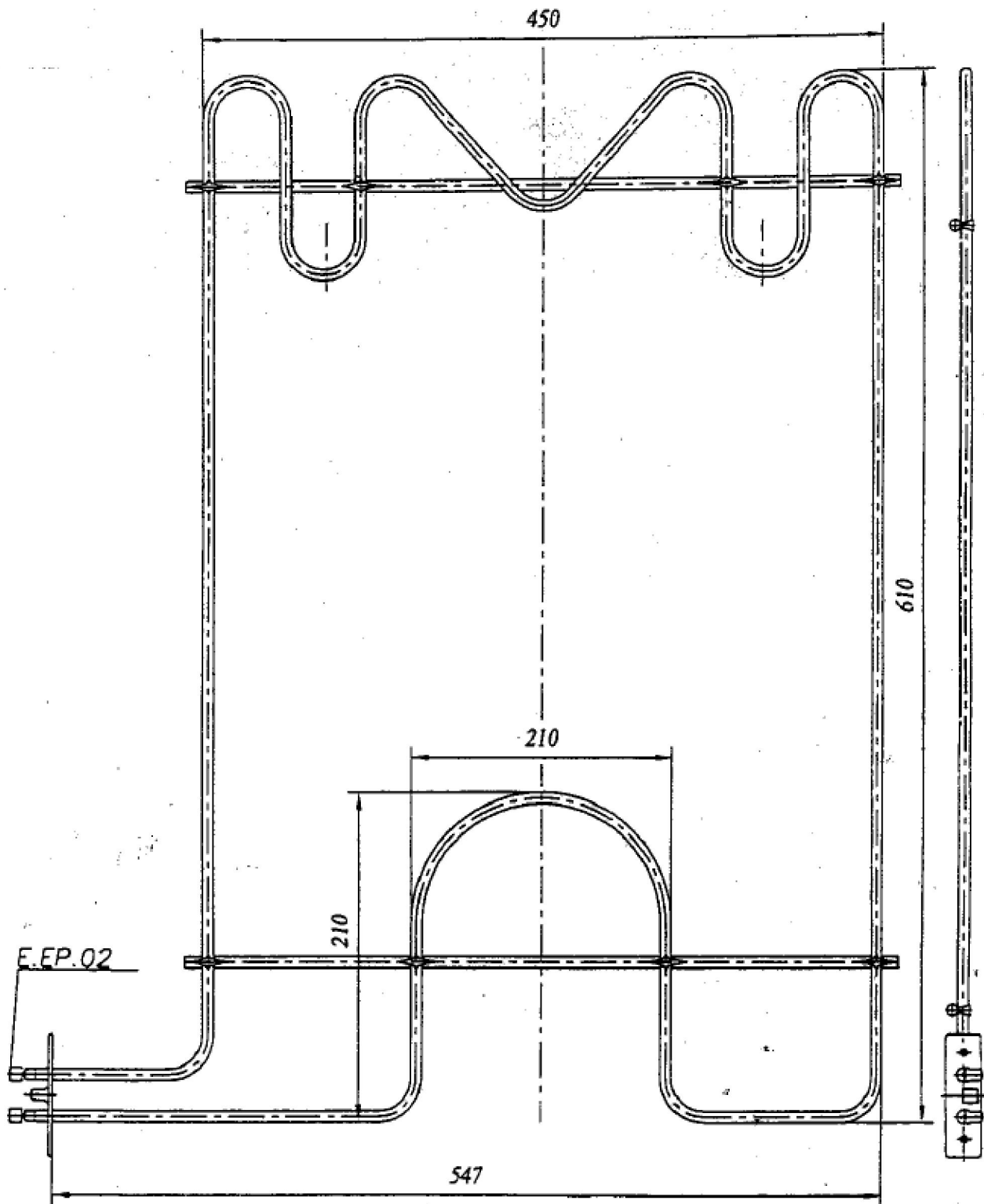

Snaga	Napon	Radna temp.	Radna sredina
2500 W	220 V	350 °C	Vazduh

Слика 2 - Грејач цевasti „1500W“ за кипер – „IGO Ljubljana“

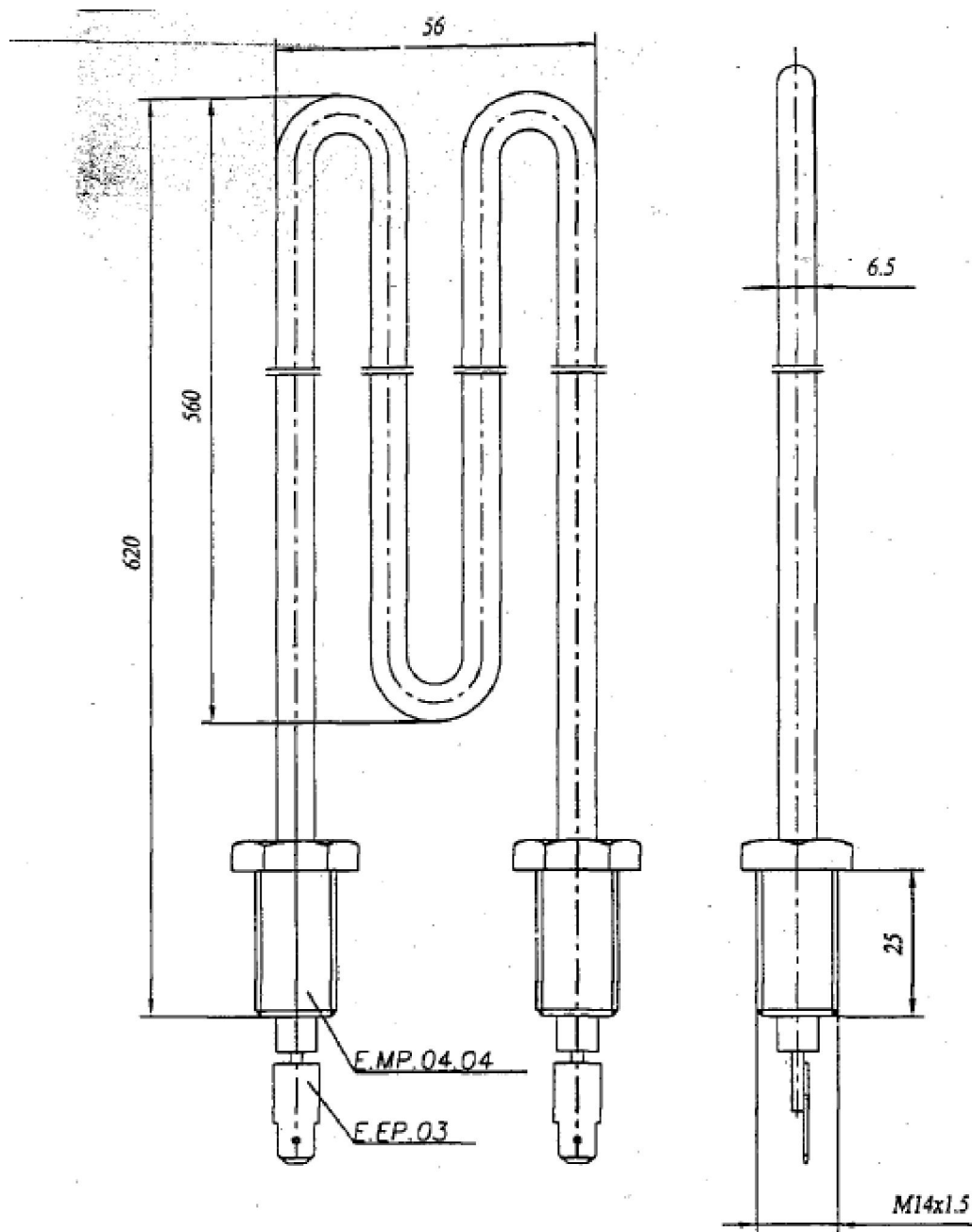

Snaga	Napon	Radna temp.	Radna sredina
1500 W	220 V	650 °C	Vazduh

Слика 3 - Грејач електрични „1500W“ за роштиљ – „IGO Ljubljana“

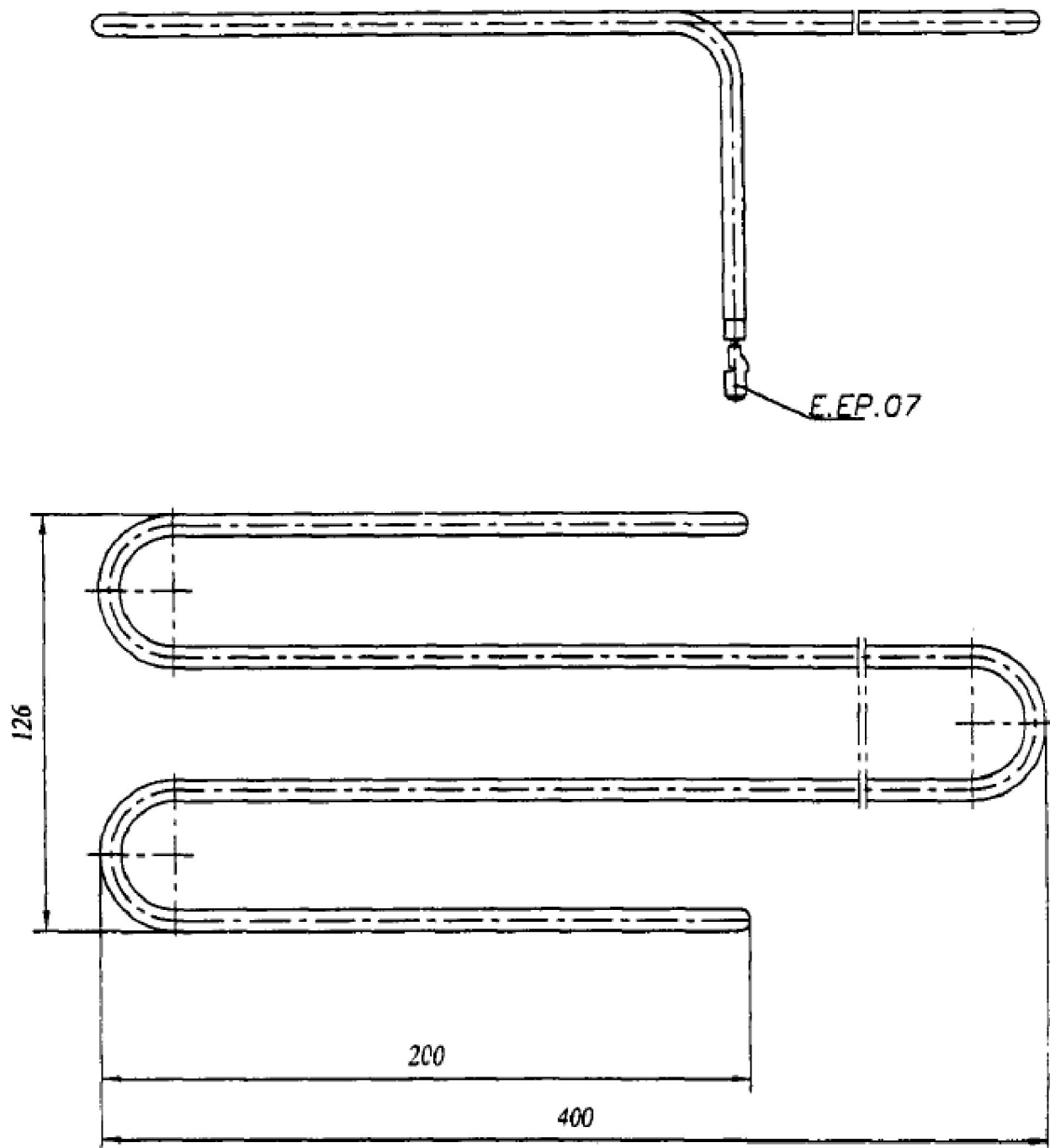

Snaga	Napon	Radna temp.	Radna sredina
1500 W	220 V	350 °C	Vazduh

ОБРАЗАЦ ПОНУДЕ СА СТРУКТУРОМ ЦЕНА

На основу позива ВП 2977 Београд број **4 – 104** од 24.06.2014. године за набавку резервних делови шпорета, штедњака, уређаји за грејање тањира и кућних апарата

добављач _____ доставља

П О Н У Д У број _____

1. Понуда важи **30** дана.
2. Назив, цена, вредност:

Р. бр.	НАЗИВ	јед. мере	кол.	цена (по јед. мере)	цена укупна (без ПДВ)
1	Прекидач гребенасти - 0-1 „4G-16-10U“	КОМ	6		
2	Прекидач гребенасти - 0-1 „4G-10-10-РК /380V 10A“	КОМ	6		
3	Прекидач за грејне плоче „16A/250V~,10A/380V~, T150“ (четвороположајни 3+0)	КОМ	10		
4	Прекидач за грејне плоче „16A/250V~,10A/380V~, T150“ (седмоположајни 6+0)	КОМ	10		
5	Склопка „CN-16/220V, 50Hz“	КОМ	4		
6	Склопка „CN-16/380V, 50Hz“	КОМ	4		
7	Склопка „P80 ABB A 16A 400V 7,5 kW“ (за машину за прање судова HOBART – GB)	КОМ	4		
8	Прекидач за штедњак „32A“ (краће тело – EGO) За велике штедњаке 4 положаја 3+0, осовина 25mm димензија 60x50x42mm	КОМ	6		
9	Монофазни термостат са предпрекидачем до 320°C „16(4)A/250V“, димензије 03x160mm, капиlara 900mm	КОМ	10		
10	Монофазни термостат ТА пећи „110°C 16(4)A/400~“, температура 20-110°C димензије 06x100mm, капиlara 920mm	КОМ	6		
11	Папучица кабловска челична женска 2,5mm ² , за проводник 1-2,5 mm ² , димензија 6,3x0,8mm	КОМ	400		

Р. бр.	НАЗИВ	јед. мере	кол.	цена (по јед. мере)	цена укупна (без ПДВ)
12	Грејна плоча за електрични штедњак „О145mm - 1500W“	КОМ	4		
13	Грејна плоча за електрични штедњак „О180mm - 1500W“	КОМ	4		
14	Грејна плоча 300x300 - (IGO)	КОМ	4		
15	Вентил електромагнетни за пару – прикључак 3/4”	КОМ	2		
16	Вентил електромагнетни за пријем воде једнокраки равни, прикључак 3/4”, излаз 15мм (за машину за прање посуђа WINTERHALTER, тип – STR)	КОМ	4		
17	Грејач печењаре „2500W“ – „IGO Ljubljana“	КОМ	10		
18	Грејач цеваста „1500W“ за кипер – „IGO Ljubljana“	КОМ	10		
19	Грејач електрични „1500W“ за роштиљ – „IGO Ljubljana“	КОМ	10		
20	Микропрекидач траке „EM PRO MP-10 20227051“ (EINIS)	КОМ	4		
21	Микропрекидач „TTD3010 500V 10A“ (за машину за прање судова HOBART – GB)	КОМ	4		
22	Биметална заштита, тип: „TRB 2-4A“	КОМ	4		
У К У П Н О (без ПДВ)					

3. Укупна цена, са обрачунатим ПДВ, износи динара.

4. Гарантни рок за испоручена добра је месеци.

5. Рок испоруке добара је дана од дана пријема наруџбенице.

6. Рок плаћања је 30 дана од дана службеног пријема рачуна у ВП 2977 Београд.

7. Напомена: _____

(у случају потребе унети напомене)

Место и датум:

Понуђач:

(име и презиме)

(потпис и печат)

У складу са чланом 77. став 4. Закона, под пуном материјалном и кривичном одговорношћу, као заступник понуђача, дајем следећу,

ИЗЈАВУ

Понуђач _____ испуњава све обавезне услове из чл. 75. Закона, односно услове дефинисане позивом за подношење понуде за предметну јавну набавку мале вредности, и то:

1. Понуђач је регистрован код надлежног органа, односно уписан у одговарајући регистар;
2. Понуђач и његов законски заступник нису осуђивани за неко од кривичних дела као члан организоване криминалне групе, није осуђиван за кривична дела против привреде, кривична дела против животне средине, кривично дело примања или давања мита, кривично дело преваре;
3. Понуђачу није изречена мера забране обављања делатности, која је на снази у време објаве позива за подношење понуде;
4. Понуђач је измирио доспеле порезе, доприносе и друге јавне дажбине у складу са прописима Републике Србије;
5. Понуђач поштује обавезе које произлазе из важећих прописа о заштити на раду, запошљавању и условима рада, заштити животне средине и гарантује да је ималац права интелектуалне својине.

Место и датум:

Понуђач:

(име и презиме)

(потпис и печат)

ИЗЈАВЉУЈЕМ

под пуном моралном, материјалном и кривичном одговорношћу да предметна средства набавке задовољавају стандарде који важе на територији Републике Србије и поседују потребне сертификате.

ИЗЈАВЉУЈЕМ

под пуном моралном, материјалном и кривичном одговорношћу да наше предузеће располаже неопходним пословним и финансијским капацитетима за реализацију предметне јавне набавке мале вредности.

ОСНОВНИ ПОДАЦИ ДОБАВЉАЧА

1. Предузеће _____
2. Које заступа _____
3. Адреса _____
4. Шифра делатности _____
5. Текући рачун _____
Код Банке _____
6. ПИБ _____
7. Број ПЕПДВ _____
8. МБ _____
9. Телефон _____
10. Телефакс _____
11. Интернет адреса/е-пошта _____

Место и датум:

Добављач:

(име и презиме)

(потпис и печат)